

Noeud coulissant

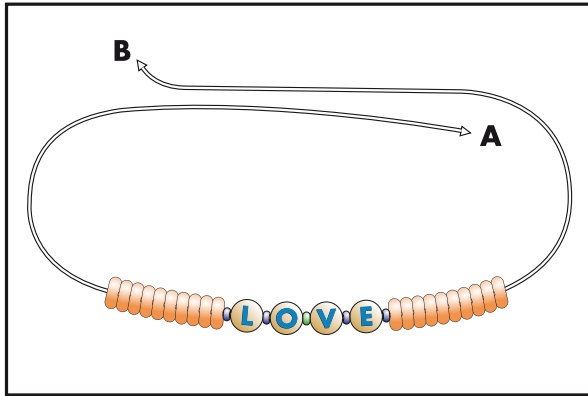

1 Mettez les 2 extrémités parallèles.

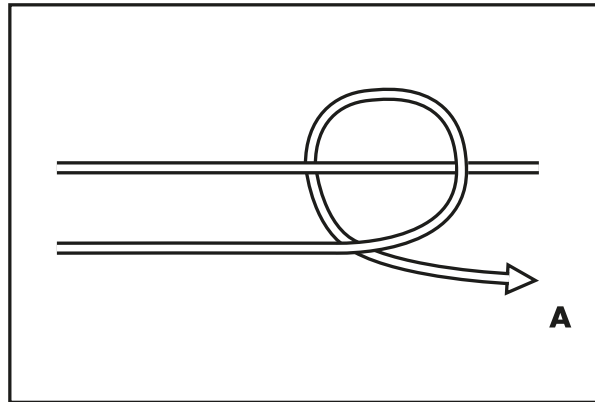

2 Faites une boucle avec une des extrémités du fil (A).

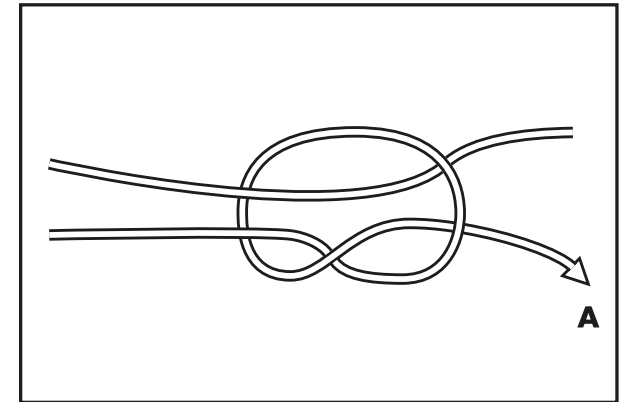

3 Passez le fil dans la boucle et tirez pour serrer le noeud.

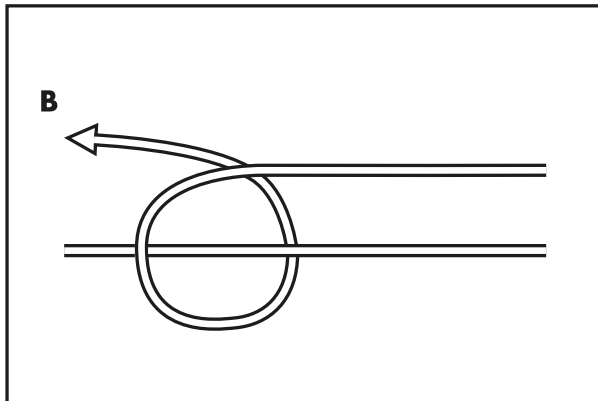

4 Faites une boucle avec l'autre extrémité du fil (B).

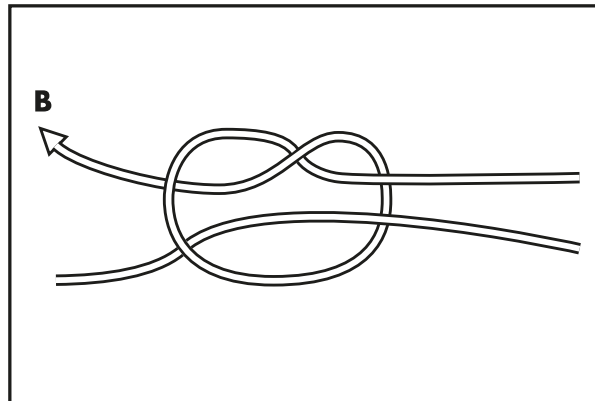

5 Passez le fil dans la boucle et tirez pour serrer le noeud.

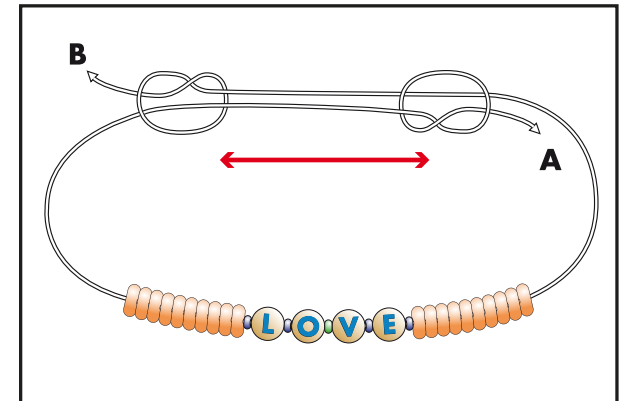

6 Serrez bien les deux noeuds et coupez le bout des fils. Faites coulisser les noeuds pour ajuster le bracelet à la taille de votre poignet.